



CICORIA
SQUARE BALERS



ТЮКОВЫЕ ПРЕСС-ПОДБОРЩИКИ

ДЕЙСТВУЮЩИЕ В МИРЕ



РУССКИЙ

ENGINEERED *and*
MADE IN ITALY

НАША СПЕЦИАЛИЗАЦИЯ

Конструкционная традиция с 1927 года и 50-летний опыт в области пресс-подборщиков в четырёх континентах.

Эти основы характеризуют нашу специализацию и успех наших пресс-подборщиков, являющихся синонимом низких стоимостей и функциональности без компромиссов в любой широте.

Солому, сено, стебли кукурузы, сорго и любую остатку с/х культур наши пресс-подборщики прессуют и отлично вяжут так шпагатом как и проволокой, в любое время суток, а также при высоких температурах и высокой влажности продукта.

НАШЕ МЕСТОПОЛОЖЕНИЕ

Наша история начинает и продолжает вплодь до сегодняшнего дня на юге Италии, в регионе Базиликакта, недалеко от Мелфийнского автозавода FCA. Эта территория со своими традициями характеризуется сильной склонностью к сельскому хозяйству и значительным производством высококачественного зерна и соломы. Именно на этой территории проектируем

и производим наши ведущие в области тюкования пресс-подборщики, благодаря особенно жаркому климату и неровным землям часто глинистым и с камнями.

Идеальное операционное обстоятельство, чтобы подвергать наши машины строгим испытаниям, а выигрывать новые вызовы на международных рынках.





CICORIA
SQUARE BALERS

НАШ МЕЖДУНАРОДНЫЙ РЫНОК

Четыре континента и более чем 50 стран выбрали наши пресс-подборщики. Это - большое вознаграждение от требовательных внутренних и

международных рынков за специальные технологические качества нашего производства.



МЕЖДУНАРОДНАЯ КОМПЕТЕНЦИЯ

АЛБАНИЯ, АЛЖИР, АЗЕРБАЙДЖАН, АРГЕНТИНА, БАНГЛАДЕШ, БАРХЕЙН, БОЛГАРИЯ, БОЛИВИЯ, БУРКИНА ФАСО, ЕГИПЕТ, ГОНКОНГ, ГРЕЦИЯ, ИОРДАНИЯ, ИРАК, ИРАН, ИСПАНИЯ, ИТАЛИЯ, КЕНИЯ, КИТАЙ, КОЛУМБИЯ, КОНГО, КОРЕЯ, КОСТА-РИКА, КУВЕЙТ, ЛИВИЯ, МАЛАЙЗИЯ, МАЛЬТА, МАРОККО, МЕКСИКА, МОЛДАВИЯ,

НИКАРАГУА, ОБЪЕДИНЁННЫЕ АРАБСКИЕ ЭМИРАТЫ, ПАКИСТАН, ПОЛЬША, ПОРТУГАЛИЯ, РОССИЙСКАЯ ФЕДЕРАЦИЯ, РУМЫНИЯ, САУДОВСКАЯ АРАВИЯ, СИРИЯ, ТАИЛАНД, ТАЙВАНЬ, ТАНЗАНИЯ, ТУНИС, ТУКМЕНИСТАН, ТУРЦИЯ, УЗБЕКИСТАН, УКРАИНА, УРУГВАЙ, ХОРВАТИЯ, ЧИЛИ, ЮЖНО-АФРИКАНСКАЯ РЕСПУБЛИКА.





CICORIA
SQUARE BALERS



ПРОВЕРЕННАЯ ТЕХНИЧЕСКАЯ РЕПУТАЦИЯ

Простые функциональности, высокие производительности, надёжность при интенсивной эксплуатации, высокая торговая ценность в течение много лет.

Четыре характеристики, которые наши клиенты признают как неотъемлемыми свойствами, связанными с

необычайным конструкционным качеством и постоянной технологической осведомленностью самых главных органов, такие как экстрадинный ход поршня, более широкое сечение входного канала и проверенную систему обвязки.

ХАРАКТЕРИСТИКИ МАШИНЫ

ПЕРЕДНИЙ ВИД

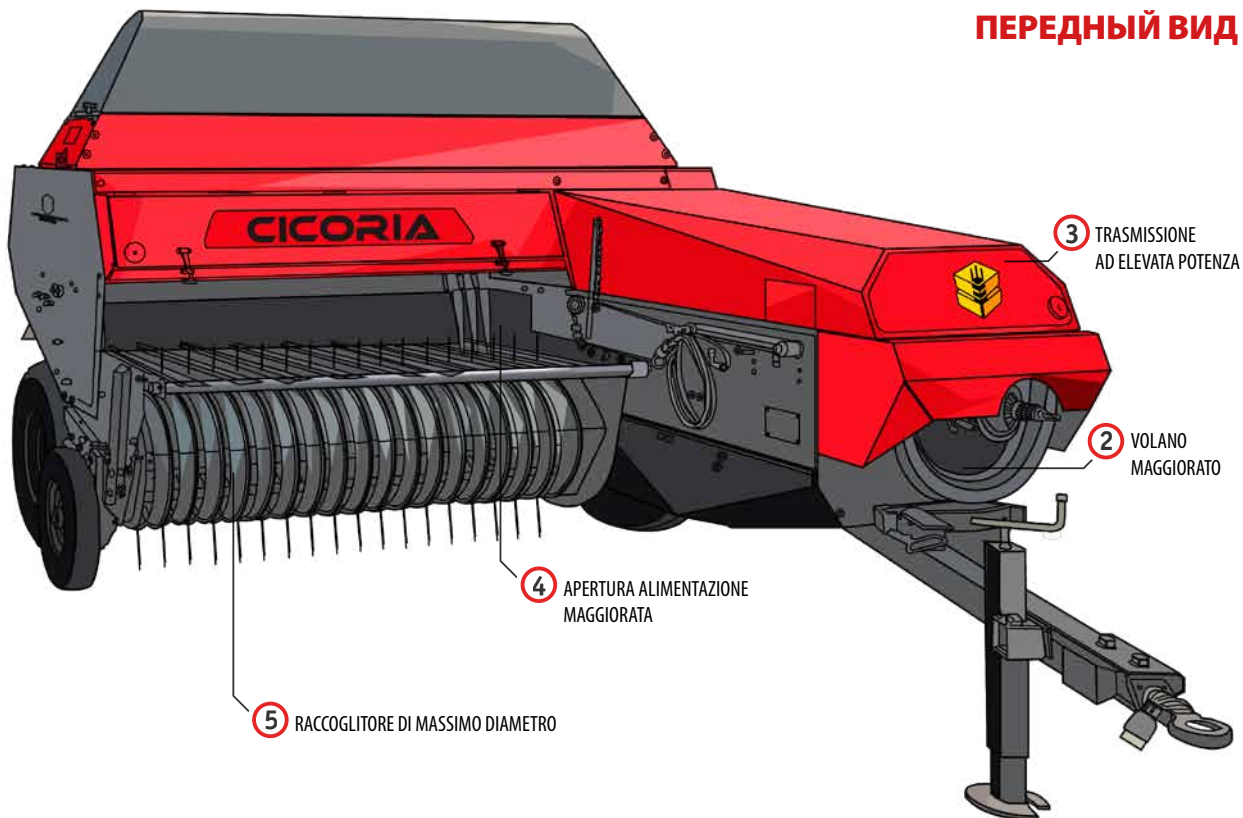

ЗАДНИЙ ВИД

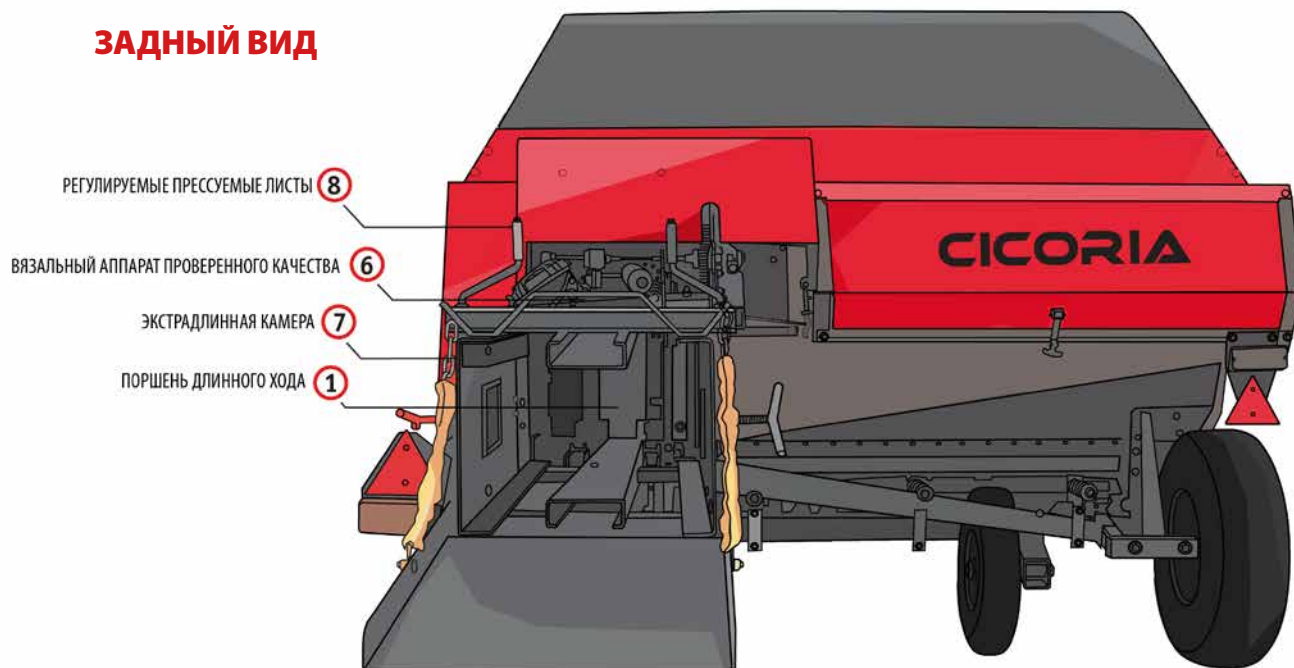

ПРЕССУЕМЫЕ МЕХАНИЗМЫ МОЩНЫЕ И НАДЕЖНЫЕ

1. ЭКСТРАДЛИННЫЙ ХОД ПОРШНЯ

Эта функциональная характеристика улучшает эффективность поршня, позволяя сильное прессование и высше контроль

обратного давления продукта на шпагате, в пользу повышения веса и отличной обвязки тюков.

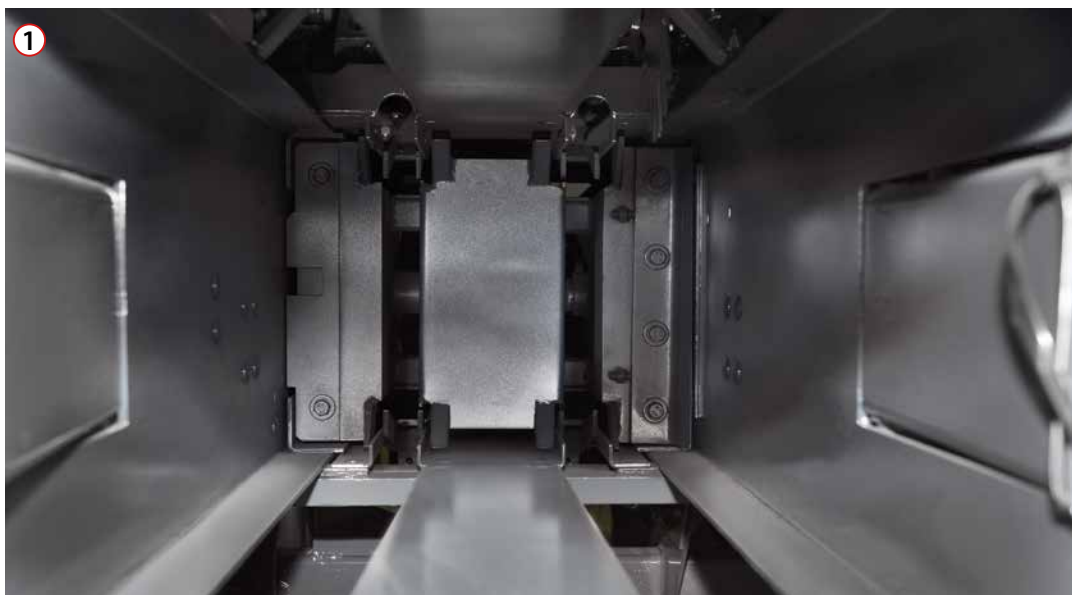

2. МАХОВИК БОЛЬШОГО ДИАМЕТРА

Техническое решение, позволяющее оператору сохранить постоянный и плавный подбор даже с неровномерными валками и

слишком большим количеством материала, благодаря высокому инерциальному моменту маховика большого диаметра.





CICORIA
SQUARE BALERS

3. ВЫСОКОМОЩНАЯ ПЕРЕДАЧА

Высокопрочная коробка передач, коническая зубчатая передача, кривошип противовесом большого размера. Это - система высокой эффективности, чтобы

передать поршню такое давление, обеспечивающее эксплуатационную надёжность, высокую скорость тюкования и высокую плотность продукта.



ОРГАНЫ ПИТАНИЯ ВЫШЕ ОПЕРАТИВНАЯ СПОСОБНОСТЬ

1. ШИРОКОЕ СЕЧЕНИЕ ВХОДНОГО КАНАЛА

Выше производительность значит больше уверенности своевременно подбирать продукт. Благодаря более широкому сечению входного канала, оперативная

способность увеличивается на 20% и вилы направляют больше качества продукта в камеру прессования.

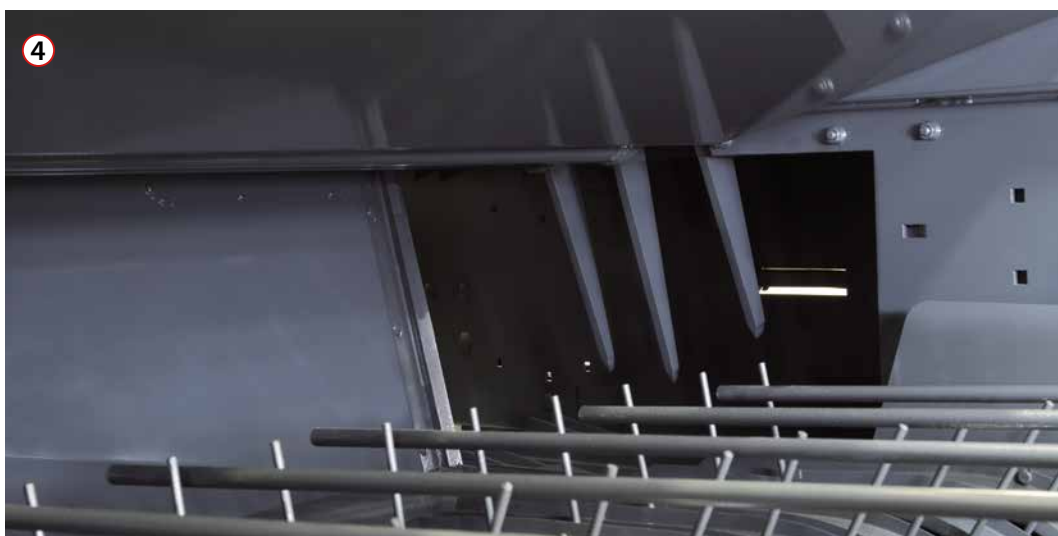

2. ПОДБОРЩИК МАКСИМАЛЬНОГО ДИАМЕТРА

Подборщик проектирован максимальным диаметром, чтобы обеспечивать плотный и однородный поток выбранного продукта и одновременно уменьшать риск, что посторонние предметы входят

в камеру. Это решение показывает все свои преимущества во выражениях повышения производительностей, качества и следовательно ценности подбираемого продукта.





CICORIA
SQUARE BALERS

ОРГАНЫ ОБВЯЗКИ НАДЁЖНОСТЬ И БЕЗОЩИБОЧНАЯ ТОЧНОСТЬ

3. ВЯЗАЛЬНЫЙ АППАРАТ ПРОВЕРЕННОГО КАЧЕСТВА

Система обвязки высокой технологии, продвинута многими сельхозпредпринимателями более чем 50

Стран, благодаря необычайной способности отлично вязать при любых условиях эксплуатации.

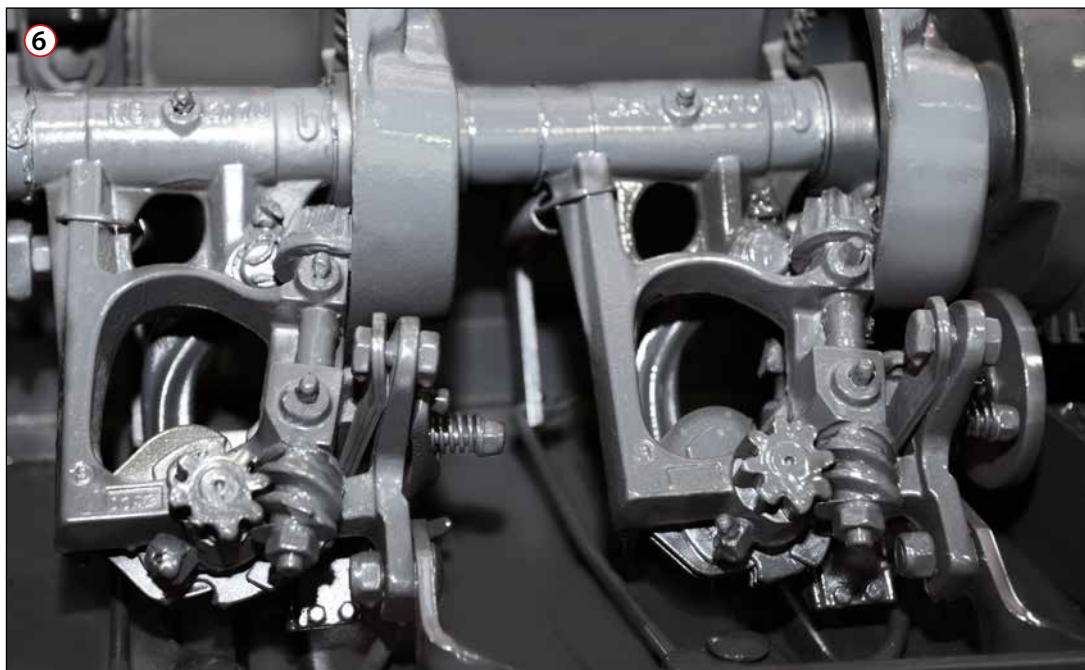

ОРГАНЫ ПЛОТНОСТИ И ОДНОРОДНОСТИ ПРЕССОВАНИЕ ДЛЯ ЛЮБОГО ТРЕБОВАНИЯ

4. ЭКСТРАДЛИННАЯ КАМЕРА

Эффективное решение, которое повышает трение в камере прессования, прессуя продукт до достижения высочайших уровней плотности и однородности, для любого использования.



5. РЕГУЛИРУЕМЫЕ ПРЕССУЕМЫЕ ЛИСТЫ



Простой способ для контроля прессования, в соответствии с критериями целебности и долгохранения для кормления скота, а также когда необходимо достигать высоких стандартов однородности и веса для торговли.





CICORIA
SQUARE BALERS

SPECIAL CUT (TP)

ВЫСОКОПРОИЗВОДИТЕЛЬНЫЙ ЦИЛИНДР

Пресс-подборщики модели TP, с двумя или тремя узловязателями, оснащены специальным оборудованием для сплющивания и резки соломы до 3-х см

перед прессованием.

Этот размер считается идеальным для кормления скота и для получения тяжёлых тюков до 50 кг.

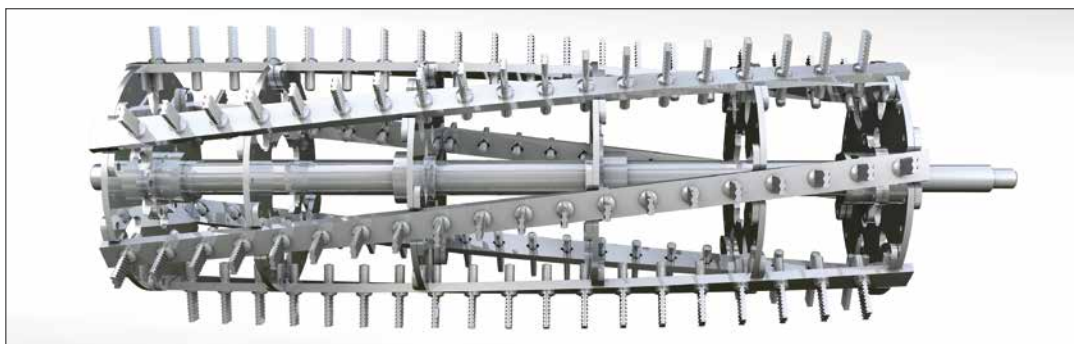

ТЮКИ ВЕСОМ ДО 50 КГ



КОРОТКАЯ СОЛОМА ДО 3 СМ

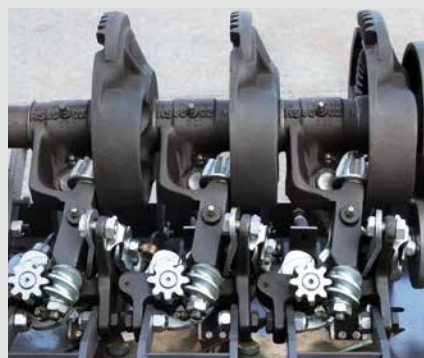

2 ИЛИ 3 НАДЁЖНЫХ УЗЛОВЯТЕЛЯ



ОПЦИОНАЛЬНЫЕ ОСНАЩЕНИЯ



СИНХРОННЫЙ КАРДАННЫЙ ВАЛ

Ездить в узкие места, работать в маленьких площадях, повышать безопасность в эксплуатации. Всё это возможно со синхронным карданным валом, обеспечивающим передачу мощности при углах работы до 80° в краткое время и до 25° постоянно.



ВРАЩАЮЩАЯ БУКСИРНАЯ СЕРЬГА

Эта необходимая опция избегает скручивающей нагрузки дышла над фаркопом трактора, позволяя пресс-подборщику и трактору приспособляться независимо к неровностям почвы.



ГИДРАВЛИЧЕСКИЙ ПОДЪЁМ ПОДБОРЩИКА

Подбирать продукт быстро окажется решающим особенно при неустойчивой погоде. Гидравлический подъём подборщика позволяет преодолевать препятствия перед подборщиком и облегчать подбор продукта на поле.



БОКОВОЕ КОЛЕСО ПОДБОРЩИКА

Держать подборщик в рабочем положении при работе в неровной почве, это - главная цель бокового колеса подборщика. Подборщик подступает нестабильность почвы, избегая того, что пружины и кольца ударяют против земли.



ВЕНТИЛЯТОРЫ ДЛЯ ЧИСТКИ ВЯЗАЛЬНОГО АППАРАТА

Мощное устройство, обеспечивающее целую чистку вязального аппарата, устраняя кучи пыли и мякины даже при самых сложных рабочих условиях.



ТРЕТЬЕ ЦЕНТРАЛЬНОЕ КОЛЕСО

Работать при равновесии по отношению к рабочей поверхности даже в неровных почвах. Это - цель третьего центрального колеса, позволяющего машине преодолевать препятствия, такие как ямы, кюветы и так далее, отлично распределяя вес на земли.



ГИДРАВЛИЧЕСКОЕ ПЕРЕМЕЩЕНИЕ ДЫШЛА

В этой сильно конкурентной рамке скорость перемещения и быстрое возвращение на работу являются решающими факторами. Благодаря гидравлическому перемещению, дышло быстро передвигается с рабочего до транспортного положения.



НАБОР ДЛЯ СОРГА И СТЕБЛЕЙ КУКУРУЗЫ

Идеальная опция для подбора без потерь объемистых, твёрдых и с большим удалённым весом продуктов, такие как сорго и стебли кукурузы. Благодаря этому набору можно производить очень тяжёлые тюки и получать большие производительности с этими родами продуктов.



РАБОЧАЯ ФАРА

Работать ночью как днём, благодаря поворотной 360° рабочей фаре. Таким образом, оператор может следовать за процессами вязания и формирования тюка.



ПНЕВМАТИЧЕСКОЕ ПРЕССУЕМОЕ УСТРОЙСТВО С ИНФРАКРАСНОЙ КАМЕРОЙ

Эффективное устройство, регулируемое прямо из кабины водителя, позволяющее быстро регулировать давление внутри камеры прессования и таким образом получать всегда постоянную плотность при любых рабочих условиях.



S-ОБРАЗНЫЙ ЖЕЛОБ С ДЫШЛОМ

Освободить поле от тюков немедленно, ускорить подбор для продажи и складирования. S-образный желоб с дышлом облегчает эти операции, перемещая быстро тюки от камеры прессования до прицепа, с значительной экономией времени.

ШИРОКАЯ ГАММА



Большая семья из 16 моделей для любой необходимости, для маленьких и больших участков, для сельхозпредпринимателей и профессионалов прессования.

ТЕХНИЧЕСКИЕ ХАРАКТЕРИСТИКИ

Серия	Модель	Узловзатели		Камера	Размеры тюка		Поршень	
		№	УВЯЗОЧНЫЙ МАТЕРИАЛ	СЕЧЕНИЕ	РЕГУЛИРУЕМАЯ ДЛИНА	ВЕС	ДЛИНА ХОДА	УДАРЫ/МИНУТУ ПРИ 540 ОБ/МИН
			ТИП	СМ	СМ	КГ	СМ	№
SMALL	2545 S	2	Шпагат	35 x 47	40 - 130	18 - 30	71	90
SMALL	2545 F	2	Проволока	35 x 47	40 - 130	18 - 30	71	90
STANDARD	2547 S	2	Шпагат	35 x 47	40 - 130	18 - 30	71	90
STANDARD	2547 F	2	Проволока	35 x 47	40 - 130	18 - 30	71	90
PROFESSIONAL	2747 S	2	Шпагат	37 x 47	40 - 130	24 - 48	75	90
PROFESSIONAL	2747 F	2	Проволока	37 x 47	40 - 130	24 - 48	75	90
PROFESSIONAL	2749 S	2/3	Шпагат	37 x 49	40 - 130	25 - 50	75	90
PROFESSIONAL	2749 F	2	Проволока	37 x 49	40 - 130	25 - 50	75	90
TOP	8747 S	2	Шпагат	37 x 47	40 - 130	24 - 48	75	90
TOP	8747 F	2	Проволока	37 x 47	40 - 130	24 - 48	75	90
TOP	8749 S	2/3	Шпагат	37 x 49	40 - 130	25 - 50	75	90
TOP	8749 F	2	Проволока	37 x 49	40 - 130	25 - 50	75	90
TOP L	888 S	2/3	Шпагат	37 x 49	40 - 130	25 - 50	75	90
TOP L	888 F	2	Проволока	37 x 49	40 - 130	25 - 50	75	90
TRINCIA PAGLIA	TP 2747 S2	2	Шпагат	37 x 47	40 - 130	24 - 48	75	90
TRINCIA PAGLIA	TP 2749 S3	3	Шпагат	37 x 49	40 - 130	25 - 50	75	90

ПРЕДОСТАВЛЕННЫЕ ДАННЫЕ И ФОТО НЕ БЕРУТ НА СЕБЯ ОБЯЗАТЕЛЬСТВ

СКЛАД ЗАПЧАСТЕЙ

БЫСТРЫЕ ЗАПЧАСТИ В СЕТИ ИНТЕРНЕТ

Большой склад запчастей для наших клиентов с профессиональной службой для быстрой доставки оригинальных запчастей в любую точку Мира.

Теперь через доступ в новую систему в сети интернет: www.cicoria.it/parts

24 часа в сутки, 7 дней в неделю, чтобы легко поискать необходимые запчасти и составить список заказа без ошибок.



Подборщик			Вилы	Питание	Габариты				Требования к трактору	
ШИРИНА ЗАХВАТА	ШТАНГИ С ЗУБЦАМИ	ЗУБЦЫ	ПЕРЕД/ЗАД	ВХОДНОЙ КАНАЛ	ДЛИНА	ШИРИНА	ВЫСОТА	ВЕС	POTENZA PTO MINIMA	REGIME PTO
СМ	N.	N.	N.	СМQ	СМ	СМ	СМ	КГ	КВ/Л.С.	ОБ/МИН
140	4	56	1/1	1640	445	210	155	1200	22/30	540
140	4	56	1/1	1640	445	210	155	1240	22/30	540
160	4	64	1/1	1640	445	240	155	1250	25/34	540
160	4	64	1/1	1640	445	240	155	1290	25/34	540
160	4	64	1/1	1850	485	240	190	1375	29/39	540
160	4	64	1/1	1850	485	240	190	1425	29/39	540
160	4	64	1/1	1850	485	240	190	1450	33/44	540
160	4	64	1/1	1850	485	240	190	1500	33/44	540
180	5	90	1/1	1850	485	260	190	1500	37/50	540
180	5	90	1/1	1850	485	260	190	1550	37/50	540
180	5	90	1/1	1850	485	260	190	1575	40/54	540
180	5	90	1/1	1850	485	260	190	1625	40/54	540
205	5	110	1/2	1850	490	290	190	1670	44/59	540
205	5	110	1/2	1850	490	290	190	1745	44/59	540
160	4	64	1/1	1850	485	250	190	2000	50/68	540
160	4	64	1/1	1850	485	250	190	2050	50/68	540



CICORIA

SQUARE BALERS

CICORIA srl

S.S.168 Km 30,100
85026 Palazzo San Gervasio (PZ) Italia

Tel +39 0972 45131
Fax +39 0972 45132
E-mail info@cicoria.it
www.cicoria.it